

Flexible Auswerferkastenabdeckung

Adjustable Ejector Assembly Cover

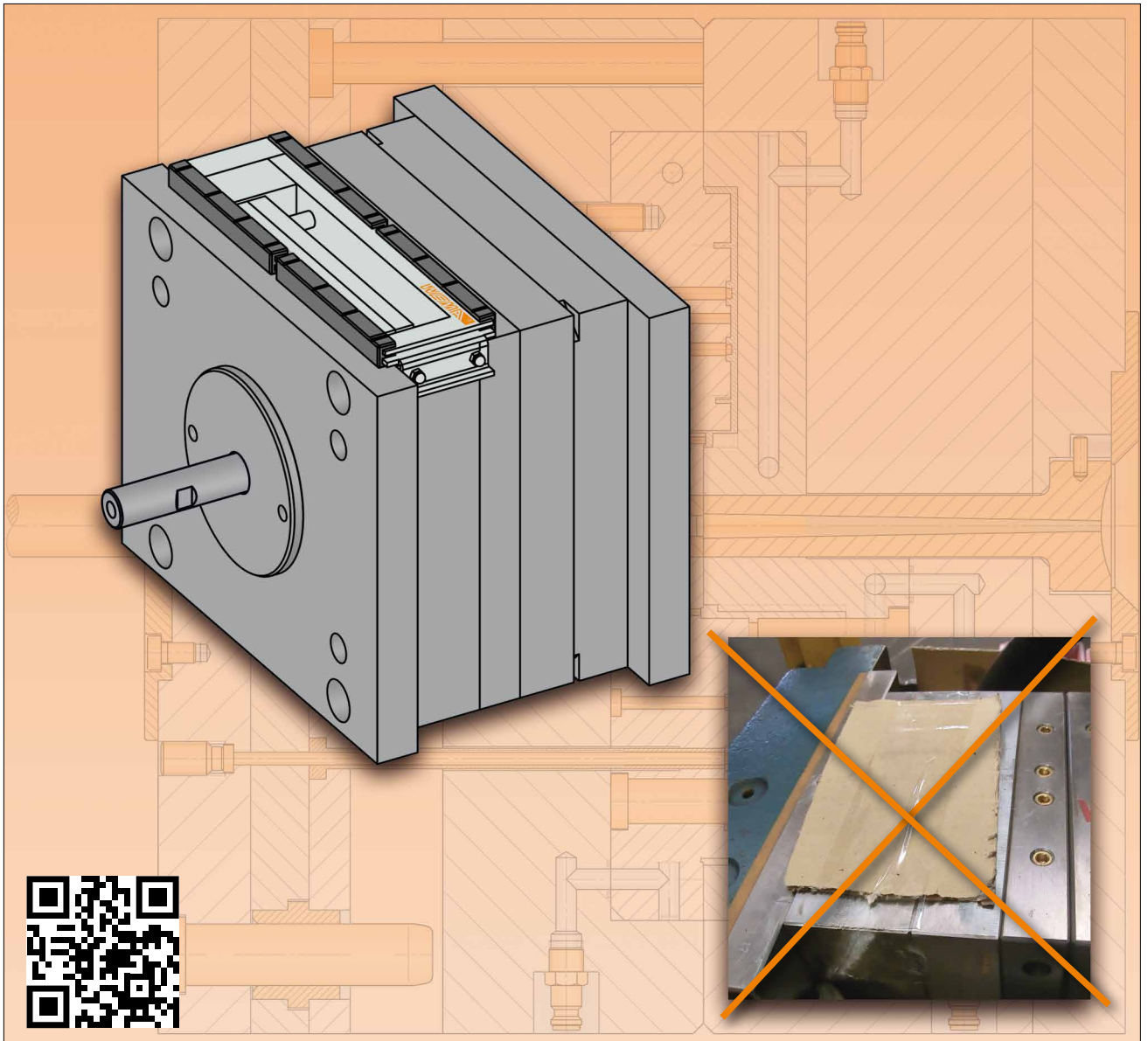

Flexible Auswerferkastenabdeckung
INFO

S2205/ . . .

Die hier vorgestellte Flexible Auswerferkastenabdeckung **S2205/ ...** ist eine Neuentwicklung. Im Unterschied zu allen auf dem Markt befindlichen Ausführungen sind diese Abdeckungen verstellbar.

Sie besteht aus zwei ineinander greifende, transparente Kunststoffplatten.

Durch Andrücken der beiden abgewinkelten Flächen an die überstehende Aufspanplatte wird die Abdeckposition erreicht. Eingebaute Magnete sichern die Halterung.

S2205/ ... wird angeboten in 3 Größen für die Werkzeugbreiten 156 bis 596, abgestuft auf die gängigen Leistenhöhen.

Unterbrechungen in der Produktion durch Behinderung der Auswerferpaketbewegung werden so auf einfache und kostengünstige Weise vermieden.

Besondere Merkmale:

- Verstellbar, passend zu den jeweiligen Werkzeugbreiten.
- Optimaler Schutz gegen Verschmutzung oder einfallende Kunststoffteile.
- Nicht fest zum Werkzeug gehörend.
- Einfacher Anbau mittels Magneten.
- Keine Verschraubungen notwendig.
- Eingearbeitete Spalten verhindern einen Luftstau.

Adjustable Ejector Assembly Cover
INFO

The presented adjustable Ejector assembly cover **S2205/ ...** is a unique development. In contrast to all similar items available on the market these covers can fit various mould widths.

It consists of two sliding, transparent plastic sheets.

By simply pressing the two angled surfaces against the overhanging clamping plate the correct cover position will be reached. Built-in magnets secure the mount.

S2205/ ... is offered in 3 sizes to suit mould widths from 156 to 596, stepped to match common bar heights.

Interruptions during production by obstructing the full movement of ejector assembly will be avoided in a simple and cost-effective manner.

Special features:

- Adjustable to suit the respective mould widths.
- Reliable protection against pollution or falling down plastic parts.
- Non firmly belonging to one particular mould.
- Easy mounting by means of magnets.
- No screw joints necessary.
- Integrated gaps prevent trapped air.

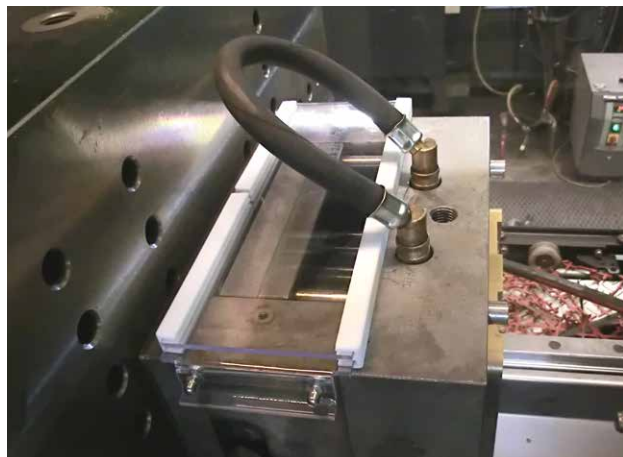
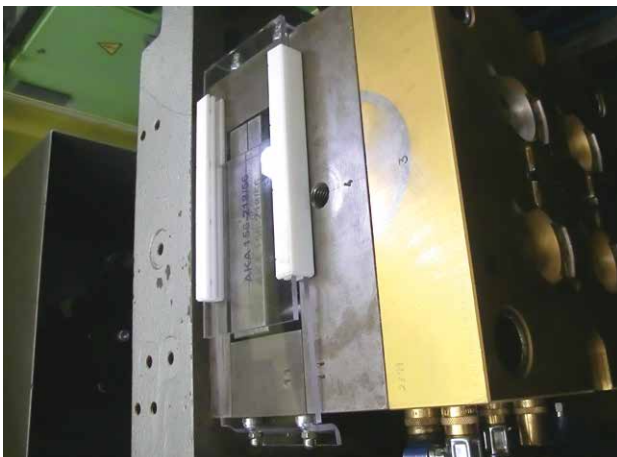

Flexible Auswerferkastenabdeckung

Adjustable Ejector Assembly Cover

S2205/ . . .

Mat.: PC, transparent

Temp.: max. 110 °C

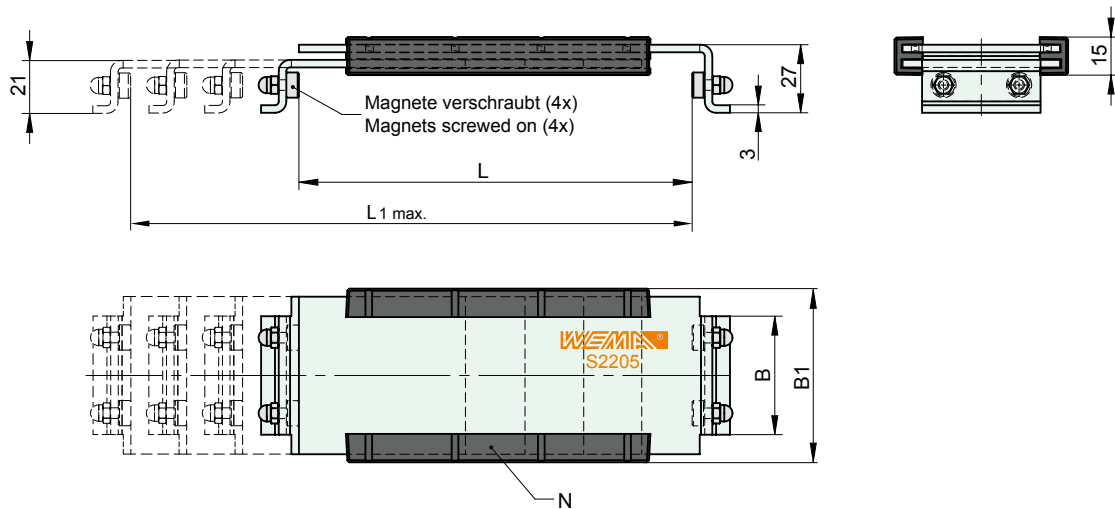

L - L1 _{max.} Werkzeugbreite/ Mould width	N	B1	B	Nr. / No.
156 - 218	2	68	46	S2205/ 156-218x46
		78	56	56
		88	66	66
		98	76	76
		108	86	86
		118	96	96
		138	116	116
246 - 396	4	68	46	S2205/ 246-396x46
		78	56	56
		88	66	66
		98	76	76
		108	86	86

L - L1 _{max.} Werkzeugbreite/ Mould width	N	B1	B	Nr. / No.
246 - 396	4	118	96	S2205/ 246-396x96
		138	116	116
		158	136	136
		178	156	156
446 - 596	6	98	76	S2205/ 446-596x76
		108	86	86
		118	96	96
		138	116	116
		158	136	136
		178	156	156

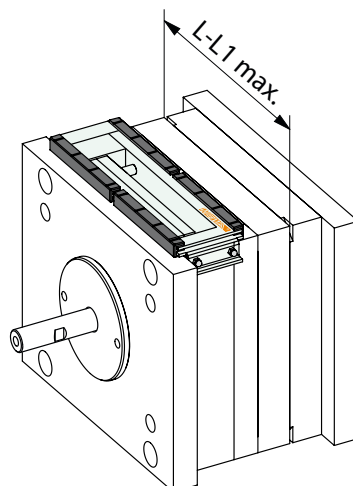

WEMA-Produktübersicht

WEMA-Product Summary

Katalog S: Systemteile für Formen
Catalogue S: System Parts for Moulds

Katalog H: Industrielle Beheizungen
Catalogue H: Industrial Heaters

S1000 Führungselemente Guide Components		31000
S2000 Allgemeine Werkzeugbauteile General Standard Components		32000
S3000 Temperieren Cooling Systems		33000
S4000 Angießen Gating Technology		34000
S5000 Heiz- und Regeltechnik Mould Heating Technique		35000
S6000 Entformen Demoulding		36000
S7000/8000 Messtechnik, Maschinen und Hilfsmittel Measuring Technology, Machines and Auxiliary Equipment		37000/8000

H1000 Elektrische Heizelemente Electrical Heating Elements	
H2000 Kabel, Armaturen und Zubehör Cables and Connectors	
H3000 Stab- und Rohrheizelemente Rod- and Tubular Heating Elements	
H4000 Temperaturmess- und Regeltechnik Temperature sensor- and Control Technology	
H5000 Maschinen- und Formenzubehör Machine- and Mould Components	
H6000 Fassheizungen / Flexible Heizmatten Drum Heaters, Flexible Heating Mats	

Bestellformular Kataloge

Order form catalogues

Bitte übersenden sie mir den Katalog
 Please send me the catalogue

- S: Systemteile für Formen / System Parts for Moulds**
 H: Industrielle Beheizungen / Industrial Heaters

Firma/Company _____

Ansprechpartner/Contact _____

Tel.: _____ Fax: _____ Datum/Date: _____

TEL. +49 2351 93950

FAX. +49 2351 939533

info@wema-net.com